

2TUNOVÝ HLINÍKOVÝ POJÍZDNÝ ZVEDÁK

PŘÍRUČKA PRO UŽIVATELE

POKYNY PRO POUŽITÍ

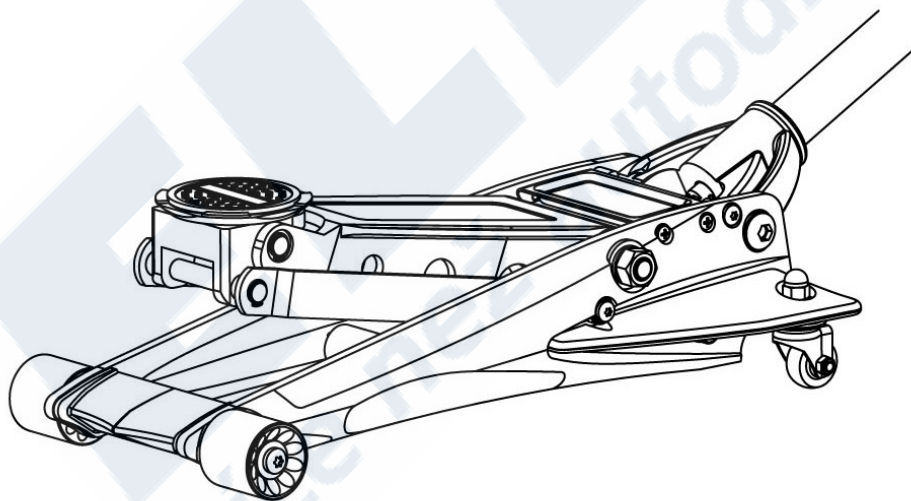

SPECIFIKACE

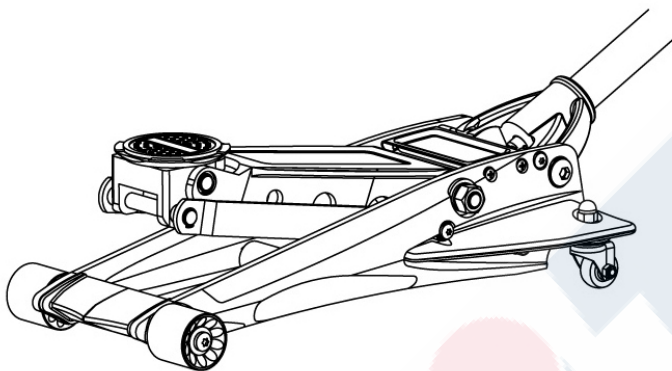

Jmenovitá nosnost
(bezpečné pracovní zatížení)
Max. 4000 liber

Výška ve spuštěném stavu
3 - 5/8"

Maximální výška
17 - 1/2"

PROVOZ

Vlastník a/nebo provozovatel jsou zodpovědní za zajištění údržby, udržování všech nálepek nebo varovných štítků a udržování zařízení v dobrém pracovním stavu. Pokud obsluhvatel neumí plynně číst anglicky, musí mu být pokyny a výstrahy přečteny provozovatelem v rodném jazyce obsluhovatele a musí být zajištěno jejich chápání a porozumění. Je nutné zajistit, že obsluhvatel chápe jejich obsah. Bezpečnostní informace musí být zdůrazněna a pochopena před použitím.

Zvedák musí být zkontrolován dle návodu před jeho použitím.

Vlastník a/nebo obsluhvatel je před provozem tohoto zařízení zodpovědný za prostudování všechna varování, provozních pokynů a pokynů pro údržbu obsažených na štítku výrobku a v návodu k obsluze. Majitel/obsluhvatel si uloží návod pro pozdější použití.

Zvedání vozidla

1. Zajistěte, aby byl zvedák a vozidlo na tvrdém povrchu.
2. Vždy zatáhněte parkovací brzdu vozidla a zablokujte kola.
3. Obráťte se na příručku použitý od majitelé vozidel ke zjištění polohy zvedacích bodů a umístěte zvedák pod předepsané zvedací body.
4. Otočte vypouštěcím ventilem otáčením ve směru hodinových ručiček pro uzavření vypouštěcího ventilu. **PŘÍLIŠ NEUTAHUJTE!**
5. Pro zvednutí vozidla do požadované výšky zasuňte rukojeť do pouzdra a pumpujte nahoru a dolů.
6. Umístěte zvedák pod vozidlo do místa, které doporučuje výrobce vozidla. Nevstupujte pod vozidlo bez zajištění podstavce. Zvedáky nejsou určeny k udržení těžkých břemen po dlouhou dobu. Nepokoušejte se dávat zvedák současně na obou koncích vozidla nebo jen pod jednu stranu vozidla.
7. Pro spuštění zvedáku **OPATRŇE** otočte vypouštěcí ventil proti směru hodinových ručiček.

Spuštění vozidla

1. Pro uzavření vypouštěcího ventilu otočte vypouštěcím ventilem ve směru hodinových ručiček.
2. Pumpujte rukojetí pro zvednutí vozidla z podstavců.
3. Odstraňte podstavce. Nenechte nikoho vstupovat pod vozidlo při jeho spouštění.
4. Při spuštění vozidla na zem **POMALU** otočte vypouštěcí ventil proti směru hodinových ručiček.

INSPEKCE

Výrobek musí být udržován v souladu s návodem. U zvedáku se nesmí provádět žádné změny.

1. Před použitím musí být provedena vizuální kontrola neobvyklých podmínek, jako jsou popraskané sváry, poškození, ohnuté, opotřebované, uvolněné nebo chybějící části.
2. Kontroly musí být prováděny v souladu s tímto návodem.
3. Výrobek musí být ihned zkontrolován, pokud se předpokládá, že byl vystaven abnormálnímu zatížení nebo nárazu. Majitelé a/nebo obsluhovatelé by si měli uvědomit, že oprava tohoto výrobku může vyžadovat speciální vybavení a znalosti (viz položka #4 v údržbě).

ÚDRŽBA

Doporučuje se měsíční údržba. Mazání je důležité, protože zvedák podpírá těžká břemena. Jakékoli omezení v důsledku nečistot, koroze atd. může způsobit pomalý pohyb nebo extrémně rychlé cukání a poškození vnitřních komponentů. Následující kroky jsou navrženy tak, aby byl zvedák udržován a byl funkční.

1. Lehce olejem namažte tlačnou jednotku, spoje, sedlo a mechanismus pumpy.
2. Vizuálně zkontrolujte popraskané sváry, ohnuté, uvolněné, chybějící části a únik hydraulického oleje.
3. Výrobek musí být ihned zkontrolován, pokud se předpokládá, že byl vystaven abnormálnímu zatížení nebo nárazu.
4. Každý hydraulický zvedák, který je jakýmkoliv způsobem poškozen nebo nepracuje správně, musí být ihned vyřazen z provozu do doby, dokud nebude opraven autorizovaným servisem.
5. Vyčistěte všechny povrchy a udržujte všechny štítky a varování.
6. Překontrolujte hladinu oleje ve zdvihové jednotce
7. Kontrolujte jednotku zdvihu každé tři měsíce z hlediska jakékoliv známky rzi nebo koroze. Očistěte podle potřeby a otřete olejem navlhčenou látkou. Pokud zařízení nepoužíváte, ponechte vždy sedlo a zdvihovou jednotku zcela dole. Vždy skladujte zvedák ve zcela spuštěné poloze. To vám pomůže ochránit kritické oblasti před korozí.

Nepoužívejte brzdovou kapalinu nebo transportní kapaliny nebo běžný motorový olej, protože by mohlo dojít k poškození těsnění. Vždy kupujte a používejte výrobky označené jako hydraulický olej pro zvedáky.

KONTROLA HLADINY OLEJE

1. Otočte vypouštěcí ventil proti směru hodinových ručiček, aby se zdvihová jednotka zcela zasunula. V případě potřeby může být pro spuštění nutné použít také sílu.
2. Se zvedákem v dolní poloze vyjměte zátku pro plnění oleje. Postavte zvedák do svislé polohy s objímkou rukojeti směřované dolů. Olej by měl být v úrovni spodní části plnicího otvoru. Pokud ne, dolijte olej. Nepřepĺňujte. Vždy naplňte novým, hydraulickým zvedákovým olejem.
3. Namontujte zpět zátku.
4. Překontrolujte funkci zvedáku.
5. V případě potřeby zvedák odvzdušněte.

HLEDÁNÍ ZÁVAD

ODVZDUŠNĚNÍ SYSTÉMU

1. Otočte vypouštěcí ventil proti směru hodinových ručiček o jednu celou otáčku.
2. Pumpujte rukojetí osm plných zdvihů.
3. Uzavřete vypouštěcí ventil ve směru hodinových ručiček.
4. Pumpujte rukojetí, dokud píst nedosáhne maximální výšky. Pokračujte v pumpování, aby se odstranil zachycený vzduch v systému.
5. Opatrně a pomalu uvolněte plnicí zátku pro uvolnění zachyceného vzduchu.
6. Otočte vypouštěcí ventil proti směru hodinových ručiček o celou otáčku a spusťte zvedák do nejnižší polohy. V případě potřeby použijte sílu.
7. Otočte uvolňovacím ventilem ve směru hodinových ručiček do zavřené polohy a zkontrolujte správnou činnost pumpičky. Výše uvedený postup může být nezbytné provést ještě jednou, pokud nebyl zcela odstraněn vzduch.

PROBLÉM	MOŽNÉ PŘÍČINY	ČINNOST
Zvedák se nezvedá do plné výšky	Příliš nízká hladina oleje	Zkontrolujte hladinu oleje
Zvedák nevydrží zátěž	Vypouštěcí ventil se neuzavírá Znečištěný hydraulický olej Netěsné ventily pumpy Zadřený zdvihový válec	Volejte zákaznický servis
Rameno zvedáku se nespouští	Válec tlačného dílu je zachycen Opotřebené díly Interní poškození Vratná pružina je rozlomena nebo vyvěšena Zvedací rameno je ohnuté nebo zachycené	Volejte zákaznický servis
Zvedák působí při zvedání měkce	Viz část Odvzdušnění	Viz část Odvzdušnění systému

SERVIS VE VÝROBNÍM ZÁVODĚ

Každý hydraulický zvedák, který je jakýmkoliv způsobem poškozen nebo nepracuje správně, musí být ihned vyřazen z provozu do doby, dokud nebude opraven autorizovaným servisem.

Majitelé a/nebo obsluhovatelé by si měli uvědomit, že oprava tohoto výrobku může vyžadovat speciální vybavení a znalosti. U tohoto zařízení smějí být používány pouze výrobcem schválené náhradní díly, etikety a nálepky. Volejte zákaznický servis, aby byl váš zvedák v optimálním stavu, měl správné nálepky a bezpečnostní štítky určené výrobcem, doporučuje se provádět roční kontrolu zvedáku ze strany výrobce nebo autorizovaného servisu.

VAROVÁNÍ!

- Před použitím si přečtěte, prostudujte a pochopte všechna varování a pokyny k obsluze.
- **NEPŘETĚŽUJTE** zvedák nad jeho jmenovitou nosnost.
- Zvedák je pouze zvedací zařízení.
- Tento zvedák je určen pro použití pouze na pevném povrchu.
- Zatížení musí být okamžitě podepřeno jinými vhodnými prostředky.
- Nepřemísťujte vozidlo umístěné na zvedáku.
- Umístěte zvedák pouze pod místa vozidla určená výrobcem vozidla.
- Používat se smí pouze upevnění, omezení nebo adaptéry dodávané výrobcem.
- U zvedáku se nesmí provádět žádné změny.
- Nedodržení výstražných upozornění mohou způsobit poškození zvedáku, zranění osob, poškození majetku.
- Zkontrolujte před každým použitím.