



**Model: DO CF14801**



**CZ**

**Hydraulický sloupkový zvedák**

Návod k obsluze

**SK**

**Hydraulický fľašový zdvihák**

Návod na obsluhu

**CZ**

# Hydraulický sloupkový zvedák

## Bezpečnostní upozornění!

Výstraha! Přečtěte si prosím veškeré pokyny v tomto návodu k použití a řiďte se jimi.

Nepřetěžujte prosím jmenovitý výkon nástroje. Zvedejte prosím pouze zátěže odpovídající výkonu přístroje.

Používejte sloupkový zvedák pouze ke zvedání.

Vystředte břemeno na sedlo sloupkového zvedáku, neboť nevystředěná břemena poškozují těsnění a mohou vyvolat poruchy funkce hydrauliky.

Před každým použitím sloupkový zvedák zkontrolujte. Nepoužívejte sloupkový zvedák, je-li poškozený, byl-li pozměněn nebo se nachází ve špatném stavu.

Nepracujte nikdy bez dodatečných podpěr pod zvednutým břemenem. Zajistěte, aby auto nemohlo odjet.

Stavte sloupkový zvedák vždy na rovnou stabilní plochu. Nepoužívejte jej na strmé cestě, písku nebo na jiných měkkých plochách.

Opravy a údržba musí prováděny v souladu s pokyny výrobce. Opravy a údržbu smí provádět pouze kvalifikovaný odborník. Nepozměňujte prosím nástroj.

## Technické údaje:

Nosnost:	2000kg
Minimální výška:	158mm
Výška zdvihu:	90mm
Nastavení pístní destičky:	60mm
Hmotnost:	2,3kg

## Popis částí:

1. Pumpovací násada
2. Pístní destička
3. Oko pro násadu
4. Pumpa
5. Hlavní díl
6. Bezpečnostní vypínač
7. Šroub uvolnění ventilu

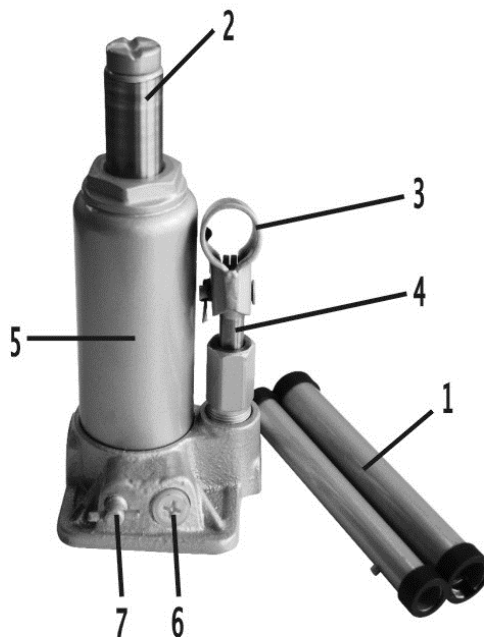

## Návod k obsluze

1. Sestavte pumpovací násadu tak, že zasunete malou trubku do oválného konce větší trubky.
2. Utáhněte vypouštěcí šroub ventilu (7) pomocí oválného konce násady doprava.

3. Postavte sloupkový zvedák na stabilní podklad pod vozidlo tak, aby se pístní destička nacházela uprostřed určeného bodu zvedání. Pístní destičku (2) lze vyšroubovat do výšky tak, aby přišla do styku s vozidlem. Tím se omezí pumpování, které je obvykle potřebné pro uvedení pístní destičky do styku s vozidlem.
4. Zaveďte pumpovací násadu do oka. Vypumpujte pomocí násady břemeno vzhůru.
5. Jakmile břemeno dosáhne požadované výšky, použijte dodatečnou podpěru (např. vhodný podstavec), než budete pokračovat v práci.
6. Pro spuštění vozidla nejprve vyjměte dodatečnou podpěru, zaveďte pumpovací násadu do vypouštěcího ventilu a otočte pro jistotu co nejpomaleji doleva.

**VÝSTRAŽNÝ POKYN: Nikdy se prosím nepokoušejte nastavovat bezpečnostní vypínač (6)!**

#### **Údržba a uskladnění**

1. Všechny pohyblivé součásti by se měly pravidelně mazat.
2. Udržujte sloupkový zvedák vzpřímený. Sloupkový zvedák se nehodí ani k vodorovnému použití, ani se nesmí otáčet.
3. Udržujte píst v nejnižší poloze, aby byla hydraulika chráněná před korozí.

Změny vyhrazeny.

Vyrobeno v Číně.

Dovozce a distributor pro ČR a EU: AUTO KELLY a.s., [www.autokelly.cz](http://www.autokelly.cz)



# Hydraulický fľašový zdvihák

## Bezpečnostné pokyny

Varovanie! Prečítajte si a dodržiavajte všetky pokyny tohto návodu na obsluhu.  
Nepreťažuje menovitú nosnosť tohto zariadenia. Zdvíhajte iba bremená odpovedajúce nosnosti.  
Zdvihák používajte iba na zdvíhanie.

Bremeno zarovnajte na stred sedla zdviháka, pretože nevyrovnané bremená poškodzujú tesnenia a môžu spôsobiť funkčné poruchy hydrauliky.

Skontrolujte zdvihák pred každým použitím. Zdvihák nepoužívajte, ak je poškodený, bol upravovaný alebo sa nachádza v zlom stave.

Nepracujte pod zdvihnutým bremenom nikdy bez dodatočných podpier! Zabezpečte, aby sa nemohlo vozidlo pohnúť.

Umiestnite zdvihák vždy na rovný a stabilný povrch. Nepoužívajte ho na svahovitej ulici, piesku alebo iných mäkkých povrchoch.

Opravy a údržba musia byť vykonávané v súlade s pokynmi výrobcu. Opravy a údržbu smú vykonávať iba kvalifikovaní pracovníci.

Zariadenie neupravujte.

## Technické údaje:

Nosnosť:	2000kg
Minimálna výška:	158mm
Zdvih:	90mm
Nastavenie piestovej dosky:	60mm
Hmotnosť:	2,3kg

## Popis dielov:

1. Držadlo pumpy
2. Doska piestu
3. Slučka držadla
4. Pumpa
5. Hlavný diel
6. Bezpečnostný spínač
7. Uvoľňovacia skrutka ventilu

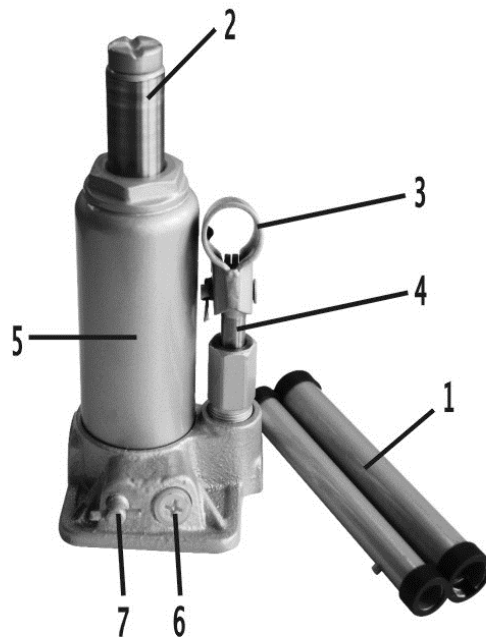

## Návod na obsluhu

1. Zložte držadlo pumpy tak, že menšiu rúrku zasuniete do oválneho konca väčšej rúrky.
2. Dotiahnite uvoľňovaciu skrutku ventilu (7) pomocou oválneho konca držadla doprava.
3. Umiestnite zdvihák pod vozidlo na stabilný povrch tak, aby sa nachádzala doska piestu v strede určitého bodu zdvíhania. Dosku piestu (2) je možné vyskrutkovať nahor, aby sa dotýkala vozidla.

Tým znížite pumpovanie, ktoré je zvyčajne potrebné na to, aby sa doska piestu dostala do kontaktu s vozidlom.

4. Prevedte držadlo pumpy cez slučku držadla (4). Pumpovaním držadla zdvihnite bremeno nahor.
5. Po dosiahnutí požadovanej výšky použite pred pokračovaním v práci dodatočnú podperu (napr. vhodný stojan).
6. Pre zníženie vozidla vyberte najprv dodatočnú podperu, zaveďte držadlo pumpy do výpustného ventilu a otočte ho kvôli bezpečnosti čo najpomalšie doľava.

**VAROVANIE: Nikdy nenastavujte bezpečnostný spínač (6).**

#### **Údržba a uskladnenie**

1. Pravidelne mažte všetky pohyblivé diely.
2. Udržiavajte zdvihák vzpriamene. Zdvihák nie je vhodný na vodorovné použitie a nesmie byť ani obrácaný.
3. Udržiavajte piest v najnižšej polohe, aby ste ochránili hydrauliku pred koróziou.

Zmeny vyhradené.

Vyrobené v Číne.

Distribútor pre SR: AUTO KELLY SLOVAKIA, s.r.o., [www.autokelly.sk](http://www.autokelly.sk)